

# BENDERS VA-SYSTEM INSTRUKTION

Grindfästen till grävmaskin



## GRINDFÄSTEN

För att du enkelt ska kunna avgöra vilket grindfäste enligt S-standarderna som sitter på dina redskap har vi på Redskapsbolaget tagit fram nedan tabell. Det är axeldiametern som avgör fästets benämning: exempelvis om axeldiametern är 45 mm så blir fästets benämning S45. Fästebredd mäts på grindfästets insida.

Storlek (benämning)	Axeldiameter (mm)	Fästebredd (mm)	Axelavstånd c-c (mm)	Rek maskinvikt (ton)
S30/150	30	150	200	2
S30/180	30	180	230	2
S40	40	200	300	6
S45	45	290	430	11
S50	50	270	430	11
S60	60	340	480	18
S70	70	450	600	30
S80	80	590	670	40

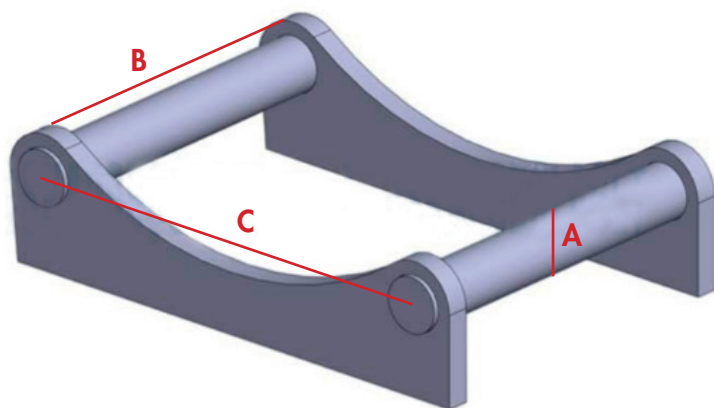

**A:** Axeldiameter (mm)

**B:** Fästebredd (mm)

**C:** Axelavstånd (mm)

# BENDERS VA-SYSTEM INSTRUKTION

Grindfästen till grävmaskin



## B20 Fäste

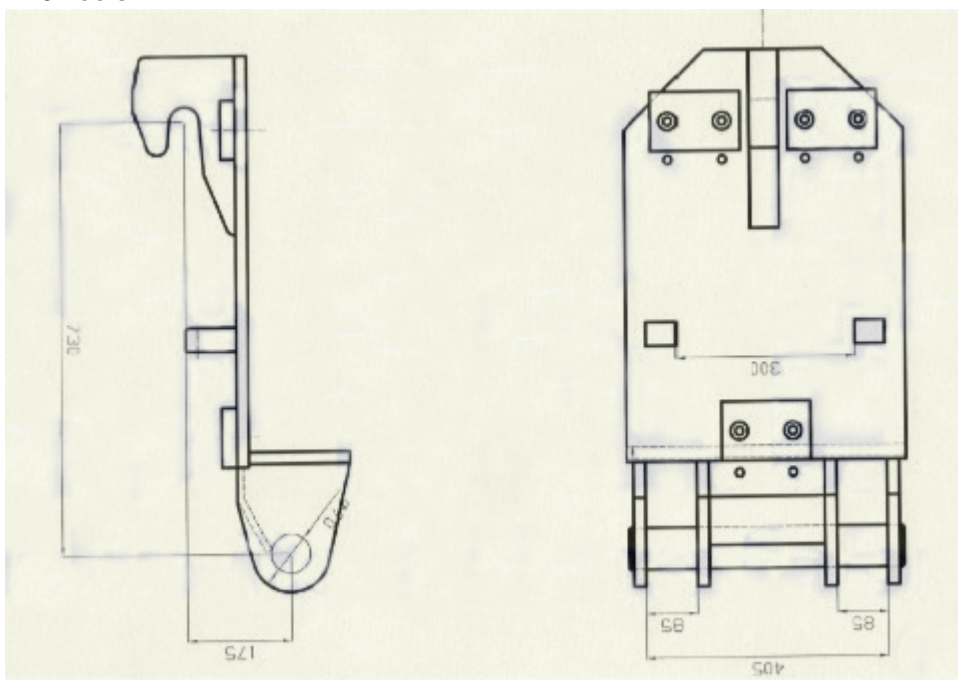

## B27 Fäste

